



VII - TABLEAUX DE CALCUL DES PUISSANCES CONDENSATEURS

1) Tableau de conversion

Ce tableau permet, à partir de la puissance d'un récepteur en kW, de calculer la puissance des condensateurs pour passer d'un facteur de puissance initial à un facteur de puissance désiré. Il donne également la correspondance entre $\cos \varphi$ et $\tan \varphi$.

Facteur de puissance finale		Puissance condensateur en kvar à installer par kW de charge pour relever le facteur de puissance à :										
cos φ		0,90	0,91	0,92	0,93	0,94	0,95	0,96	0,97	0,98	0,99	1
tg φ		0,48	0,46	0,43	0,40	0,36	0,33	0,29	0,25	0,20	0,14	0,0
0,40	2,29	1,805	1,832	1,861	1,895	1,924	1,959	1,998	2,037	2,085	2,146	2,288
0,41	2,22	1,742	1,769	1,798	1,831	1,840	1,896	1,935	1,973	2,021	2,082	2,225
0,42	2,16	1,681	1,709	1,738	1,771	1,800	1,836	1,874	1,913	1,961	2,002	2,164
0,43	2,10	1,624	1,651	1,680	1,713	1,742	1,778	1,816	1,855	1,903	1,964	2,107
0,44	2,04	1,558	1,585	1,614	1,647	1,677	1,712	1,751	1,790	1,837	1,899	2,041
0,45	1,98	1,501	1,532	1,561	1,592	1,626	1,659	1,695	1,737	1,784	1,846	1,988
0,46	1,93	1,446	1,473	1,502	1,533	1,567	1,600	1,636	1,677	1,725	1,786	1,929
0,47	1,88	1,397	1,425	1,454	1,485	1,519	1,532	1,588	1,629	1,677	1,758	1,881
0,48	1,83	1,343	1,370	1,400	1,430	1,464	1,467	1,534	1,575	1,623	1,684	1,826
0,49	1,78	1,297	1,326	1,355	1,386	1,420	1,453	1,489	1,530	1,578	1,639	1,782
0,50	1,73	1,248	1,276	1,303	1,337	1,369	1,403	1,441	1,481	1,529	1,590	1,732
0,51	1,69	1,202	1,230	1,257	1,291	1,323	1,357	1,395	1,435	1,483	1,544	1,686
0,52	1,64	1,160	1,188	1,215	1,249	1,281	1,315	1,353	1,393	1,441	1,502	1,644
0,53	1,60	1,116	1,144	1,171	1,205	1,237	1,271	1,309	1,349	1,397	1,458	1,600
0,54	1,56	1,075	1,103	1,130	1,164	1,196	1,230	1,268	1,308	1,356	1,417	1,559
0,55	1,52	1,035	1,063	1,090	1,124	1,156	1,190	1,228	1,268	1,316	1,377	1,519
0,56	1,48	0,996	1,024	1,051	1,085	1,117	1,151	1,189	1,229	1,277	1,338	1,480
0,57	1,44	0,958	0,986	1,013	1,047	1,079	1,113	1,151	1,191	1,239	1,300	1,442
0,58	1,40	0,921	0,949	0,976	1,010	1,042	1,073	1,114	1,154	1,202	1,263	1,405
0,59	1,37	0,884	0,912	0,939	0,973	1,005	1,039	1,077	1,117	1,165	1,226	1,368
0,60	1,33	0,849	0,878	0,905	0,939	0,971	1,005	1,043	1,083	1,131	1,192	1,334
0,61	1,30	0,815	0,843	0,870	0,904	0,936	0,970	1,008	1,048	1,096	1,157	1,299
0,62	1,27	0,781	0,809	0,836	0,870	0,902	0,936	0,974	1,014	1,062	1,123	1,265
0,63	1,23	0,749	0,777	0,804	0,838	0,870	0,904	0,942	0,982	1,030	1,091	1,233
0,64	1,20	0,716	0,744	0,771	0,805	0,837	0,871	0,909	0,949	0,997	1,058	1,200
0,65	1,17	0,685	0,713	0,740	0,774	0,806	0,840	0,878	0,918	0,966	1,007	1,169
0,66	1,14	0,654	0,682	0,709	0,743	0,775	0,809	0,847	0,887	0,935	0,996	1,138
0,67	1,11	0,624	0,652	0,679	0,713	0,745	0,779	0,817	0,857	0,905	0,966	1,108
0,68	1,08	0,595	0,623	0,650	0,684	0,716	0,750	0,788	0,828	0,876	0,937	1,079
0,69	1,05	0,565	0,593	0,620	0,654	0,686	0,720	0,758	0,798	0,840	0,907	1,049
0,70	1,02	0,536	0,564	0,591	0,625	0,657	0,691	0,729	0,796	0,811	0,878	1,020
0,71	0,99	0,508	0,536	0,563	0,597	0,629	0,663	0,701	0,741	0,783	0,850	0,992
0,72	0,96	0,479	0,507	0,534	0,568	0,600	0,634	0,672	0,721	0,754	0,821	0,963
0,73	0,94	0,452	0,480	0,507	0,541	0,573	0,607	0,645	0,685	0,727	0,794	0,936
0,74	0,91	0,425	0,453	0,480	0,514	0,546	0,580	0,618	0,658	0,700	0,767	0,909
0,75	0,88	0,398	0,426	0,453	0,487	0,519	0,553	0,591	0,631	0,673	0,740	0,882
0,76	0,86	0,371	0,399	0,426	0,460	0,492	0,526	0,564	0,604	0,652	0,713	0,855
0,77	0,83	0,345	0,373	0,400	0,434	0,466	0,500	0,538	0,578	0,620	0,687	0,829
0,78	0,80	0,319	0,347	0,374	0,408	0,440	0,474	0,512	0,552	0,594	0,661	0,803
0,79	0,78	0,292	0,320	0,347	0,381	0,413	0,447	0,485	0,525	0,567	0,634	0,776
0,80	0,75	0,266	0,294	0,321	0,355	0,387	0,421	0,459	0,499	0,541	0,608	0,750
0,81	0,72	0,240	0,268	0,295	0,329	0,361	0,395	0,433	0,473	0,515	0,582	0,724
0,82	0,70	0,214	0,242	0,269	0,303	0,335	0,369	0,407	0,447	0,489	0,556	0,698
0,83	0,67	0,188	0,216	0,243	0,277	0,309	0,343	0,381	0,421	0,463	0,530	0,672
0,84	0,65	0,162	0,190	0,217	0,251	0,283	0,317	0,355	0,395	0,437	0,504	0,645
0,85	0,62	0,136	0,164	0,191	0,225	0,257	0,291	0,329	0,369	0,417	0,478	0,602
0,86	0,59	0,109	0,140	0,167	0,198	0,230	0,264	0,301	0,343	0,390	0,450	0,593
0,87	0,57	0,083	0,114	0,141	0,172	0,204	0,238	0,275	0,317	0,364	0,424	0,567
0,88	0,54	0,054	0,085	0,112	0,143	0,175	0,209	0,246	0,288	0,335	0,395	0,538
0,89	0,51	0,028	0,059	0,086	0,117	0,149	0,183	0,230	0,262	0,309	0,369	0,512
0,90	0,48		0,031	0,058	0,089	0,121	0,155	0,192	0,234	0,281	0,341	0,484

Exemple :
 moteur 200 kW
 $\cos \varphi = 0,75$
 $\cos \varphi$ désiré = 0,93
 $Q_c = 200 \times 0,487 = 98 \text{ kVAR}$

2) COMPENSATION RÉACTIVE DES MOTEURS ASYNCHRONES (COMPENSATION AUX BORNES DU MOTEUR)

■ Si $Q_c \leq 90\% I_0 \sqrt{3} U$

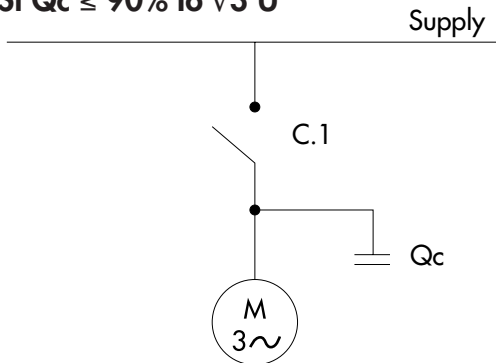

■ Si $Q_c > 90\% I_0 \sqrt{3} U$

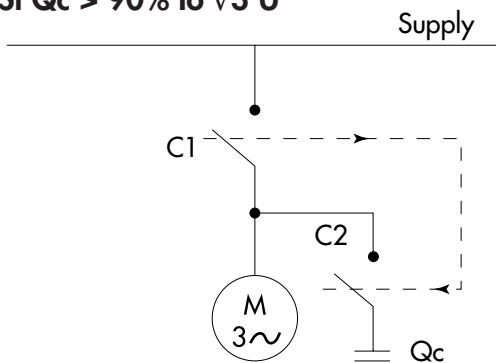

* I_0 : Intensité à vide du moteur

* U : Tension réseau

Le tableau ci-dessous donne à titre indicatif la puissance maximale du condensateur pouvant être raccordé **directement aux bornes d'un moteur asynchrone sans risque d'auto-excitation**. Il sera de toute façon nécessaire de vérifier dans tous les cas que l'intensité maximale du condensateur ne dépasse pas 90% du courant magnétisant (à vide) du moteur.

Puissance maximale moteur		Vitesse maximale t /mm		
		3.000	1.500	1.000
ch	kW	Puissance en kvar max.		
11	8	2	2	3
15	11	3	4	5
20	15	4	5	6
25	18	5	7	7,5
30	22	6	8	9
40	30	7,5	10	11
50	37	9	11	12,5
60	45	11	13	14
100	75	17	22	25
150	110	24	29	33
180	132	31	36	38
218	160	35	41	44
274	200	43	47	53
340	250	52	57	63
380	280	57	63	70
482	355	67	76	86

Si la puissance du condensateur nécessaire pour compenser le moteur est supérieure aux valeurs indiquées dans le tableau ci-dessous ou si plus généralement :

$Q_c > 90\% I_0 \sqrt{3} U$, la compensation aux bornes du moteur reste cependant possible en insérant en série avec le condensateur un contacteur (C.2) piloté par un contact auxiliaire du contacteur moteur (C.1).

3) COMPENSATION RÉACTIVE DES TRANSFORMATEURS

Un transformateur a besoin, pour assurer son fonctionnement, d'énergie réactive interne nécessaire à la magnétisation de ses enroulements. Le tableau ci-dessous donne, à titre indicatif, la valeur de la batterie fixe à installer en fonction des puissances et charges du transformateur. Ces valeurs peuvent évoluer en fonction de la technologie de l'appareil. Chaque constructeur est à même de les communiquer avec précision.

Puissance nominale transformateur kVA	Puissance Kvar à prévoir pour la consommation interne du transformateur		
	Fonctionnement		
	à vide	charge 75%	charge 100%
100	3	5	6
160	4	7,5	10
200	4	9	12
250	5	11	15
315	6	15	20
400	8	20	25
500	10	25	30
630	12	30	40
800	20	40	55
1000	25	50	70
1250	30	70	90
2000	50	100	150
2500	60	150	200
3150	90	200	250
4000	160	250	320
5000	200	300	425

Lors de la définition d'une installation de compensation d'énergie réactive ; il est conseillé de prévoir un condensateur fixe correspondant à la consommation réactive interne du transformateur chargé à 75%